

NOTICE DE MONTAGE

TABLETTE PEINTRE

Utilisation :

La tablette peintre, (18401) utilisée sur les produits de la gamme Tandem pliant, permet de positionner un fût de peinture sur la plateforme.

Caractéristiques :

La charge maximum sur la tablette est de **25kg**.

Le kit comprend la tablette et la visserie nécessaire au montage.

Rep	Désignation	Quantité
1	Tablette	1
2	Vis CHC M6x75	2
3	Entretoise Ø10 lg 10 mm	2
4	Écrou HM6	2

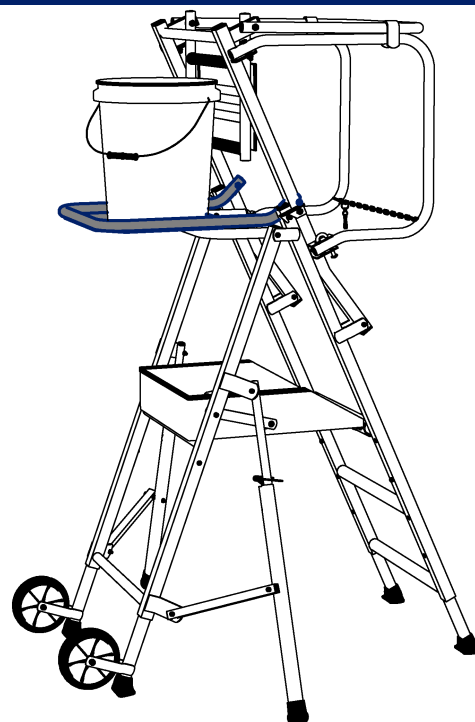
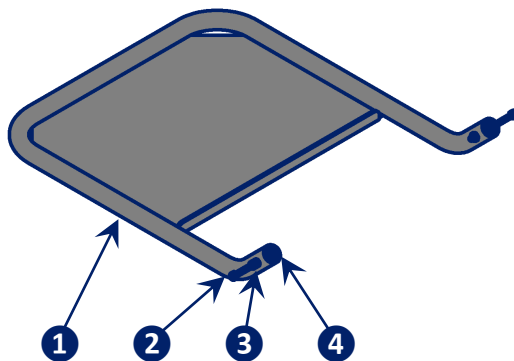

Installation de la tablette sur la plate-forme :

- A** Ouvrir la plate-forme en conditions d'utilisation.
Dévisser de chaque côté des montants garde-corps la vis et l'écrou au-dessus du verrou de la partie supérieure.

- B** Placer la tablette 1 en appui sur la sous-lisse, placer une entretoise 3 entre la tablette et le montant, puis insérer la vis 2 par l'extérieur, et visser l'écrou 4 à l'intérieur. Répéter l'opération de l'autre côté et serrer les boulons modérément pour ne pas déformer le profil.

